



SETACCIO VIBRANTE

Vagliatura, controllo e selezione di polveri a vibrazione

Funzionamento:

Il prodotto, introdotto staticamente o con trasporto pneumatico, viene vagliato da rete vibrante configurabile in funzione delle esigenze della lavorazione.

Lo scarto viene convogliato in un contenitore o prelevato dalla griglia periodicamente. Il prodotto vagliato prosegue il suo percorso nel circuito di trasferimento in produzione.

Vantaggi:

Singolo o Multistadio

Installabile lungo linee di trasporto pneumatico

Reti vaglianti intercambiabili

Modularità degli stadi di vagliatura

Semplicità di funzionamento e bassi consumi energetici

Manutenzione semplice e veloce

Bassa rumorosità



DATI TECNICI

- 1 Ingresso prodotto
- 2 Valvola a farfalla
- 3 Scarico scarti
- 4 Scarico prodotto

Prestazioni

Portata [kg/h]*	Luce maglia [mm]	Modello macchina [Ø]
1000 - 2000	1,5	VB1 600 mm
3000 - 6000	1,5	VB1 800 mm

* Farina di grano

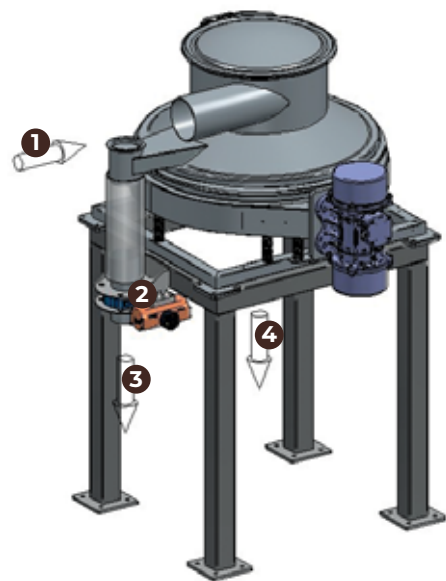

Accessori



Tramoggia scarti



Magnete in linea



Svuotamento sacchi con depolverazione



Ingresso multiplo

TECHNOSILOS
STRONG CONNECTION, STRONGER SOLUTIONS.

TECHNOSILOS S.r.l.
Via Piana 67, 47032 Bertinoro (FC), ITALY
www.technosilos.com

